

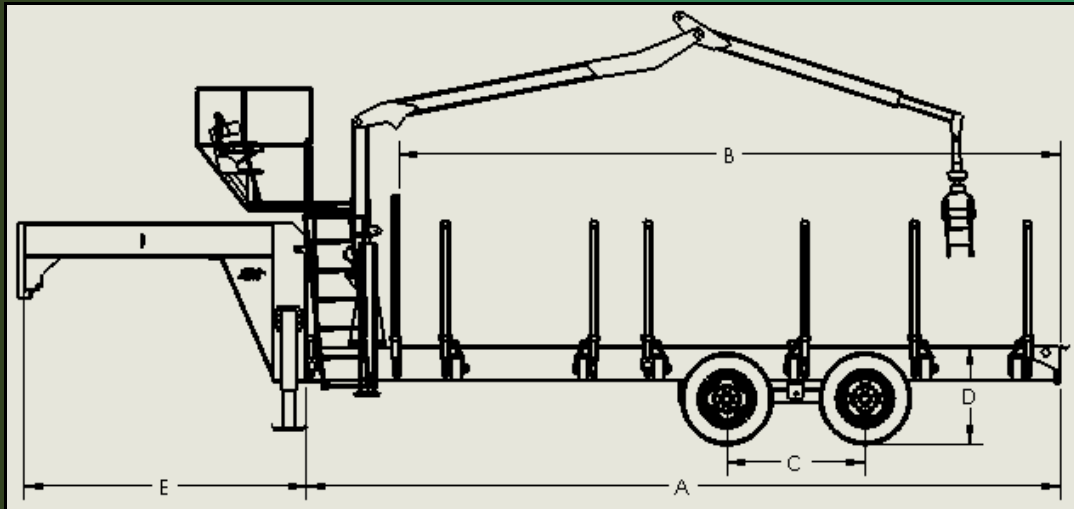

Forestier AC



Éléments standards	Description
Longueur (A)	20 et 22 pi
Longueur (B)	18 et 20 pi
Largeur	102 po
Largeur de chargement	96 po
Col de signe (E)	8 pi
Barre de tire (E)	5 pi
Patte(s) (jack)	dDrop leg 12000 lb
Distance entre axe (C)	36 po / roue simple-42 po / roue double
Filage	Modulaire scellé
Éclairage	Lumières DEL scellée anti-vibrations
Finition	Apprêt Époxy et finition Uréthane

Essieux	Pneus	LR	Jantes	Hauteur (D)	G.V.W.R.
Torflex 6000 lb	235/85R16	E	16" X 6"	33 po	12000 à 18000 lb
Torflex 7000 lb	235/85R16	G	16" X 6"	33 po	14000 à 21000 lb
Torflex 8000-10000 lb	215/75R17.5	H	17.5" X 6"	33 po	16000 à 24000 lb
Lame roue simple 6000 lb	235/85R16	E	16" X 6"	33 po	12000 à 18000 lb
Lame roue simple 7000 lb	235/85R16	G	16" X 6"	33 po	14000 à 21000 lb
Lame roue simple 8000-10000 lb	215/75R17.5	H	17.5" X 6"	33 po	16000 à 24000 lb
Lame roue double 10000 lb	235/85R16	E	16" X 6"	34 po	20000 lb
Lame roue double 12000 lb	235/85R16	G	16" X 6"	34 po	24000 lb
Lame roue double 15000 lb	215/75R17.5	H	17.5" X 6"	34 po	30000 lb



Forestier SC

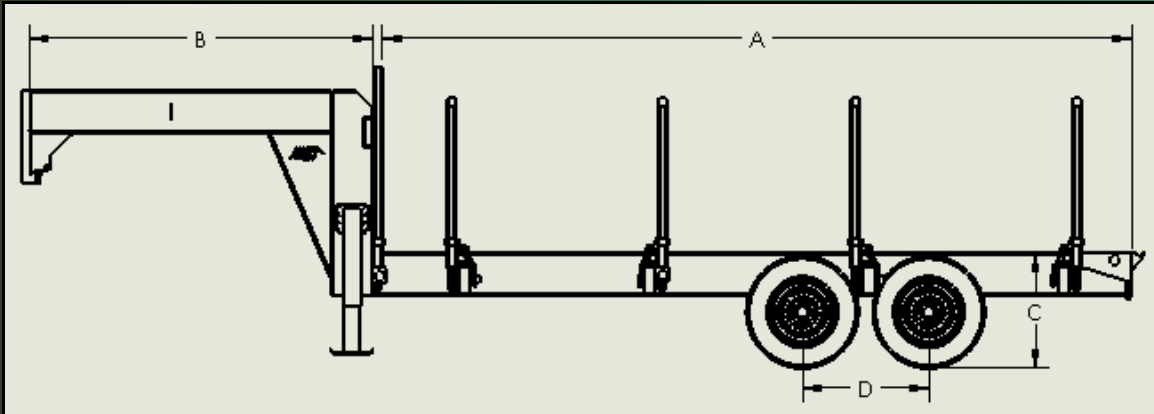

Éléments standards	Description
Longueur (A)	18 et 20 pi
Largeur	102 po
Largeur de chargement	96 po
Col de signe (B)	8 pi
Barre de tire (B)	5 pi
Espace entre axes (D)	36 po / roue simple-42 po / roue double
Patte(s) (jack)	Drop leg 12000 lb
Filage	Modulaire scellé
Éclairage	Lumières DEL scellée anti-vibrations
Finition	Apprêt Époxy et finition Uréthane

Essieux	Pneus	LR	Jantes	Hauteur (C)	G.V.W.R.
Torflex 6000 lb	235/85R16	E	16" X 6"	33 po	12000 à 18000 lb
Torflex 7000 lb	235/85R16	G	16" X 6"	33 po	14000 à 21000 lb
Torflex 8000-10000 lb	215/75R17.5	H	17.5" X 6"	33 po	16000 à 24000 lb
Lame roue simple 6000 lb	235/85R16	E	16" X 6"	33 po	12000 à 18000 lb
Lame roue simple 7000 lb	235/85R16	G	16" X 6"	33 po	14000 à 21000 lb
Lame roue simple 8000-10000 lb	215/75R17.5	H	17.5" X 6"	33 po	16000 à 24000 lb
Lame roue double 10000 lb	235/85R16	E	16" X 6"	34 po	20000 lb
Lame roue double 12000 lb	235/85R16	G	16" X 6"	34 po	24000 lb
Lame roue double 15000 lb	215/75R17.5	H	17.5" X 6"	34 po	30000 lb